

Bild 1
 Maßzeichnung (M 1:1) für das Bohrbild an Türen zur Montage von ZS-Schieberosetten.

Das Unterteil der Schieberosette dient als Anschlagsschablone.



Bild 2
 Die Schieberosette ist geeignet für Zylinderüberstand von 10-17 mm.



Bild 3
 Das Unterteil über den montierten Profilzylinder stecken. Die zwei Befestigungslöcher anzeichnen. Befestigungslöcher Ø 3,2 mm vorbohren.

Für eine M5-Befestigung die Bohrungen dem Material anpassen.

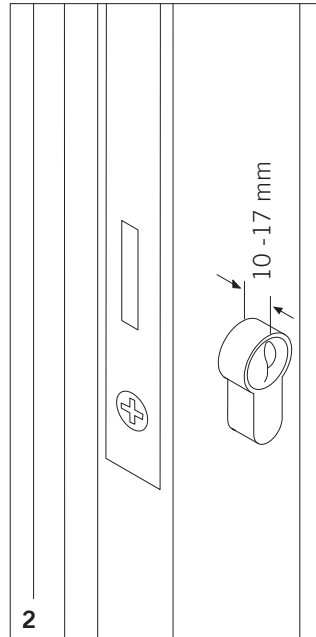

Bild 4a/b
 Das Unterteil mit den beige-fügten Befestigungsschrauben (Länge je nach Rahmenprofil auswählen) am Türrahmen befestigen.

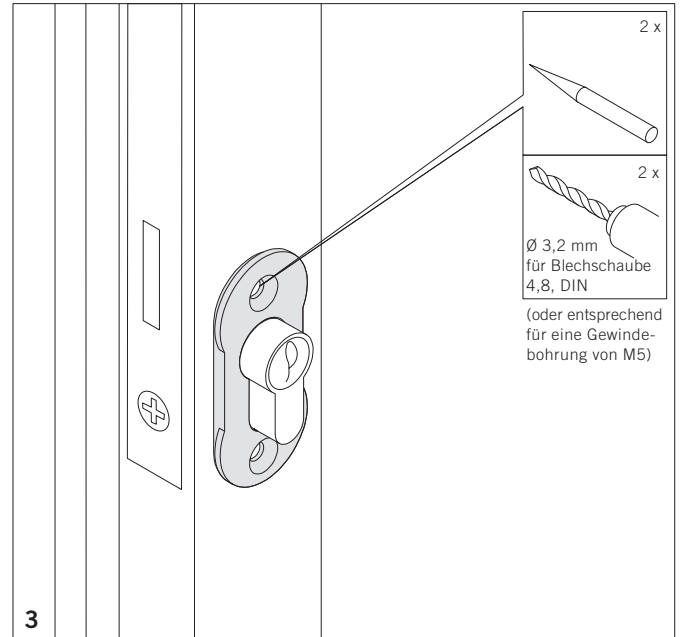

Bild 5
 Anschließend den Profilzylinder ausbauen.

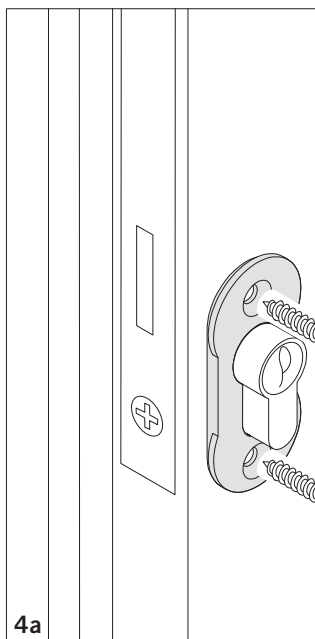

Bild 6a/b

Die Zylindersicherung in das Oberteil der Schieberosette einsetzen und fest gegen den Widerstand der vormontierten Schaumstoffelemente eindrücken.

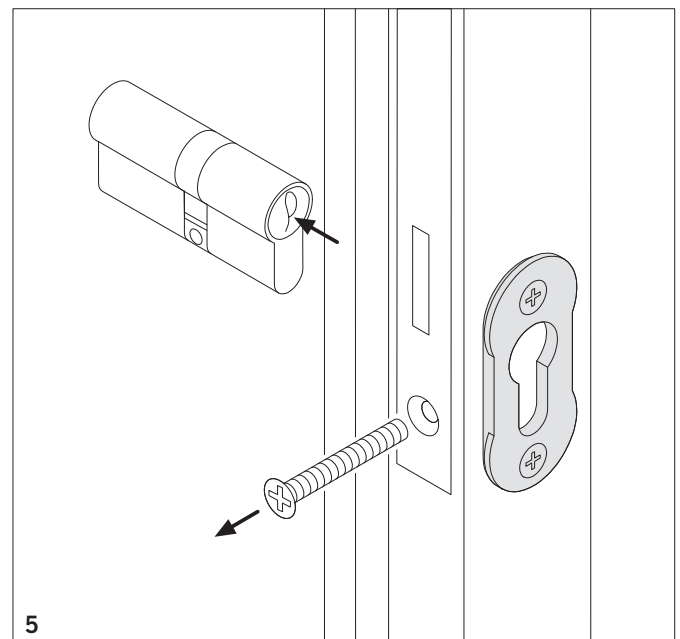
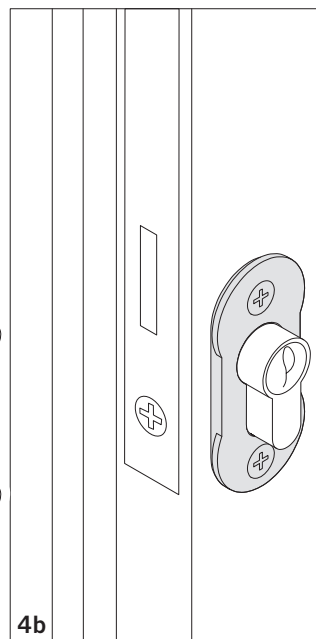

Bild 7

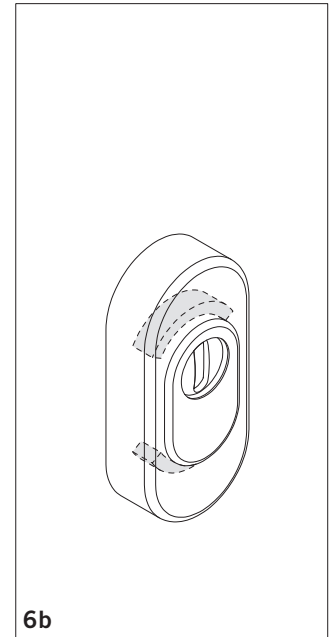
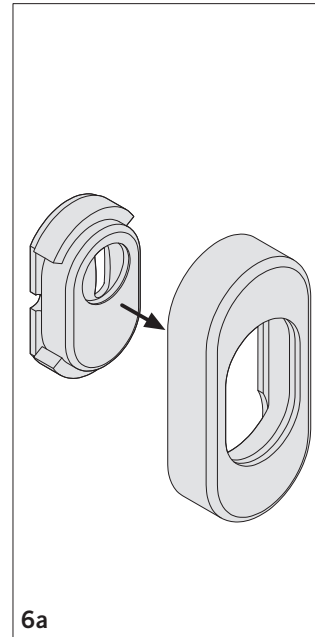
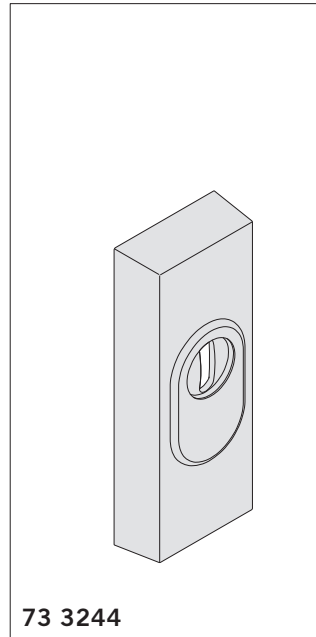
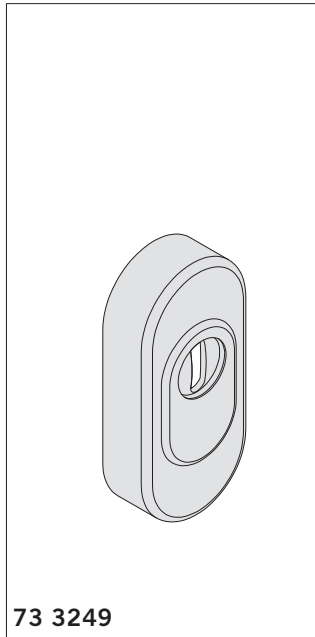
Die vormontierte Oberteileinheit positionieren und nach unten schieben.

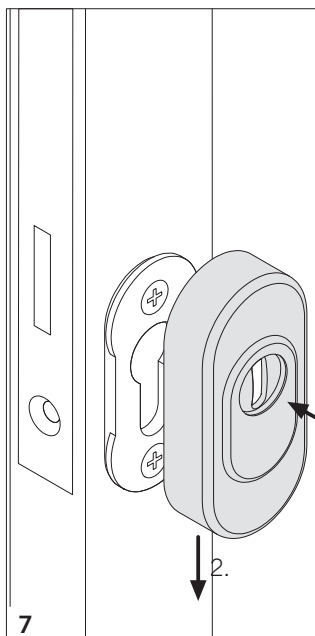

Bild 8

Nach Einbau des Profilzylinders ist das aufgeschobene Oberteil gegen Verschieben gesichert.

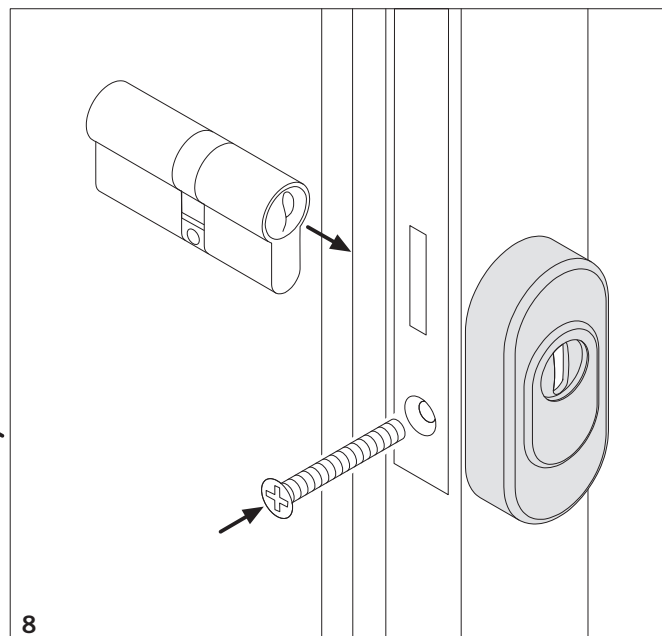
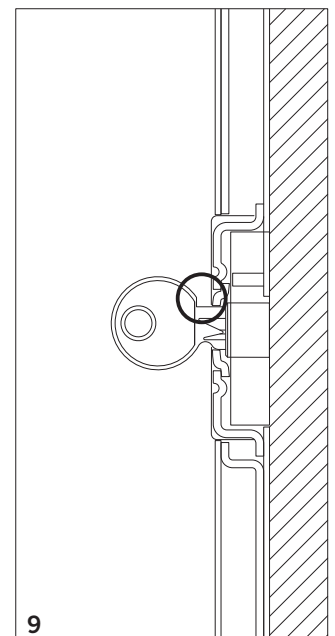

Bild 9

Bitte beachten Sie: In Ausnahmefällen kann es erforderlich sein, den Schlüsselgriff durch Feilen oder Schleifen zu verkürzen.

Wichtig! In der Anleitung sind Details enthalten, die auch für den Anwender von Bedeutung sind. Bitte überreichen Sie die Anleitung nach erfolgter Montage dem Anwender.